



**Tilt**

by

NYTA



NYTA

enjoy light

Wir genießen es, Licht und Leuchten zu gestalten. Die Idee zu jeder Leuchte ist uns dabei besonders wichtig und begleitet uns bis zum fertigen Produkt. Auf dem Weg dorthin klären wir die lichttechnischen Fragen, die Art der Herstellung, definieren die Materialien und Oberflächen, präzisieren die Details und die Handhabung und hinterfragen immer wieder, was

dabei notwendig und gut ist und was entfallen kann. Ist die Idee am Ende dieses Prozesses noch immer klar zu erkennen und zu unserer Zufriedenheit umgesetzt, so haben wir unser Ziel erreicht: Leuchten zu schaffen, die ansprechen, überzeugen und selbstverständlich wirken – Leuchten, an denen unsere Kunden lange ebensolche Freude haben wie wir.





# Tilt

Die Leuchte mit Haltung



Tilt gibt offenes, weiches Licht dorthin, wo es gewünscht ist. Mühelos und intuitiv lässt sich der Schirm entlang der langen Öffnung in alle Richtungen schwenken und drehen. Gleich einer Schale, die man um die Lichtquelle bewegt, sammelt er das Licht und lenkt es in den Raum oder auf das zu beleuchtende Objekt.

Der matt lackierte Schirm aus Aluminium, die Schirmführung aus Edelstahl sowie das Textilkabel machen Tilt zu einer hochwertigen Erscheinung in jeder Umgebung. Eine selbstfixierende Aufhängung sorgt für festen Halt und für eine saubere Ausrichtung in jeder Position.





Tilt

# Farben

Baldachin, Textilkabel & Leuchtschirm



# Spezifika

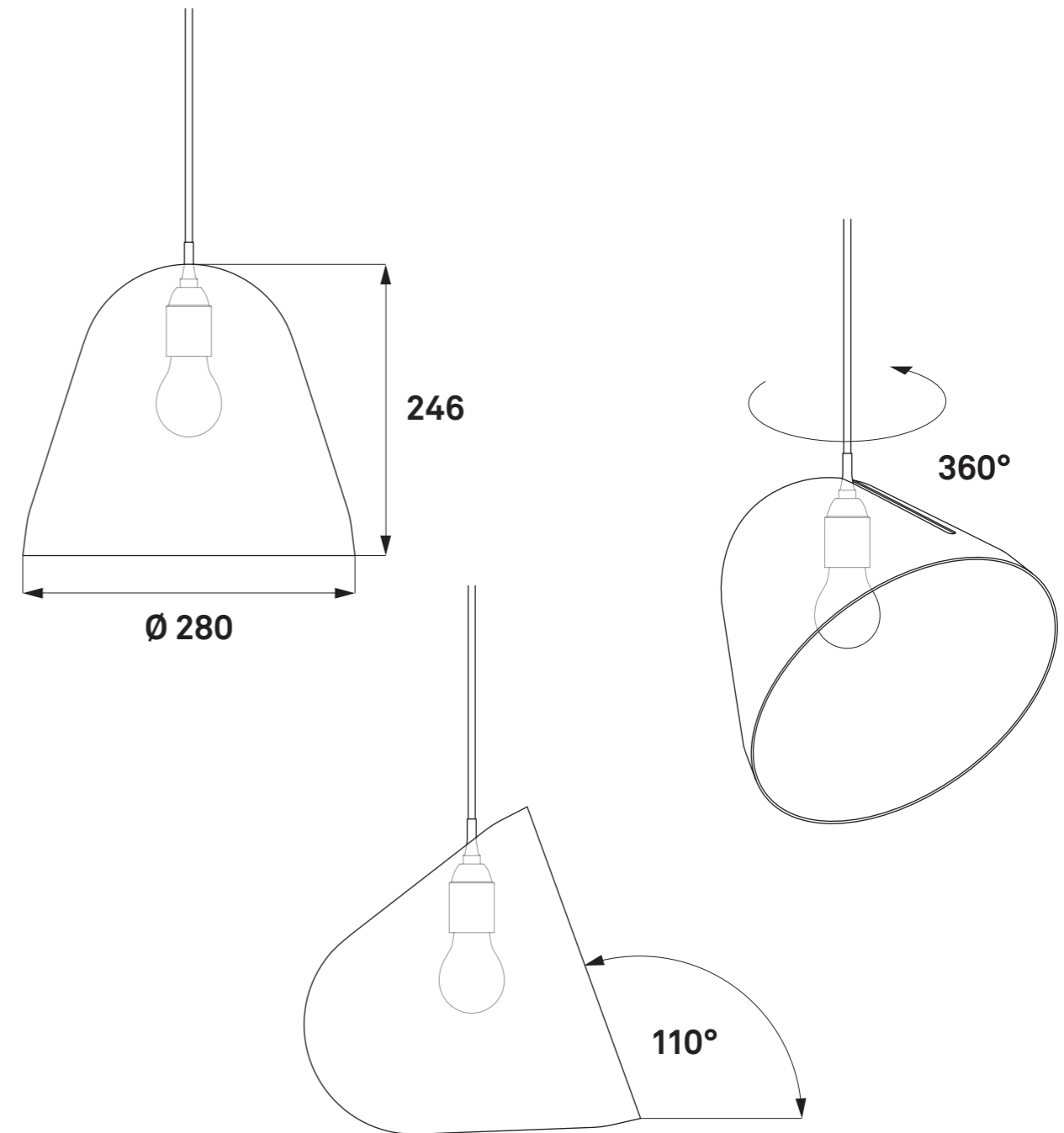

<b>Material:</b>	Aluminium lackiert, Edelstahl	<b>Socket:</b>	E 27
<b>Farbe außen:</b>	schwarz matt oder weiß matt	<b>Leuchtmittel:</b>	LED, Halogen (max. 105 Watt), Glühlampe (max. 100 Watt), Kompaktleuchtstoff
<b>Farbe innen:</b>	weiß matt	<b>Neigungswinkel:</b>	max. 110 Grad
<b>Kabel:</b>	Textilkabel in 5 Farben (schwarz, weiß, rot, hellgrün, altrosa)	<b>Drehwinkel:</b>	360 Grad
<b>Kabellänge:</b>	2 Meter	<b>Höhe:</b>	246 Millimeter
<b>Baldachin:</b>	Kunststoff, schwarz matt oder weiß matt	<b>Durchmesser:</b>	280 Millimeter
		<b>Gewicht:</b>	1 Kilogramm

NYTA

[www.nyta.eu](http://www.nyta.eu)